

Ministère de l'Équipement
Des Transports



Du Tourisme et de la Mer

Formation continue

STAGE

Affaires Maritimes



ENMM SAINT MALO

INTITULE DE LA FORMATION : **STAGE simulateurs machine**

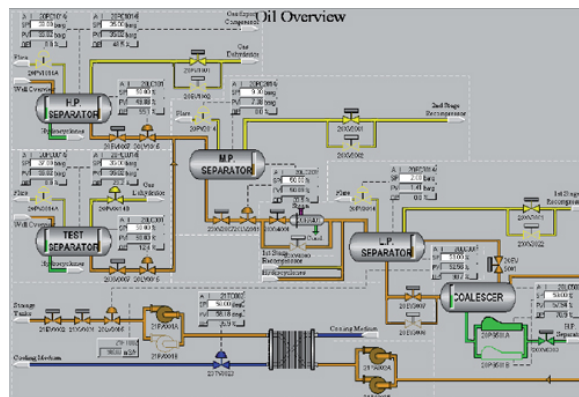

PUBLIC CONCERNE : **Techniciens**

NIVEAU PRE-REQUIS DES STAGIAIRES : **aucun**

MATERIELS UTILISES :

⇒ *8 postes de simulation de machine marine Kongsberg permettant la mise en œuvre d'un moteur lent, d'un moteur rapide, d'une installation de propulsion par turbines à vapeur, d'une installation de propulsion Diesel électrique.*

LOCALISATION DANS L'ECOLE : **simulateur machine**

DOCUMENTS DELIVRES AU STAGIAIRE :

⇒ *Guide de conduite*

NOMBRE DE STAGIAIRES MINIMUM : 4

MAXIMUM : 8

NOMBRE TOTAL D'HEURES PAR STAGIAIRE : 30

NOMBRES DE DEMI-JOURNEES DE STAGE : **10**

NOMBRE DE FORMATEURS MINIMUM : 2

MAXIMUM :4

NOMBRE D'HEURES DES FORMATEURS : 30 heures

DATES/SEMAINES POSSIBLES :

Variable suivant les critères suivants :

⇒ *Disponibilité des professeurs*

⇒ *1 semaine sans jours fériés*

RESPONSABLE DU STAGE :

REFERENTIEL REGLEMENTAIRE :

Aucun

DESCRIPTIF SOMMAIRE DE L'OBJECTIF DU STAGE :

Connaissance des principes généraux de conduite des machines marines

PROGRAMME DU STAGE :

Mise en service d'une machine depuis l'état froid jusqu'à la route libre,

Conduite et détection de panne

Conduite de la machine durant les opérations commerciales

Amélioration des performances

Dispositifs anti pollution.